



БАТУТ DFC SMRKIDS 55 ДЮЙМОВ С СЕТКОЙ

АРТИКУЛ: TX-B7105FR;

TX-B7105FP;

TX-B7105FG;

TX-B7105FB

МОДЕЛЬ: SMRKIDS

Руководство пользователя

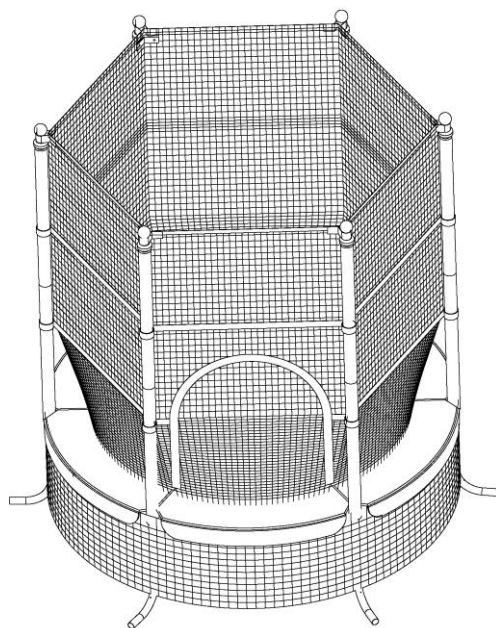

Перед началом использования батута внимательно прочтите настоящее руководство. Чтобы снизить риск получения травм, обязательно соблюдайте основные требования по безопасности.

- Осматривайте батут перед каждым использованием.
- Сборку батута разрешается выполнять исключительно взрослым. Выполняйте сборку строго в соответствии с инструкциями в руководстве.















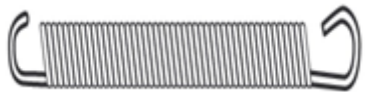

- Надевайте перчатки во избежание травмирования рук во время сборки.
- Данный продукт не предназначен для коммерческого использования.

 **ВНИМАНИЕ**

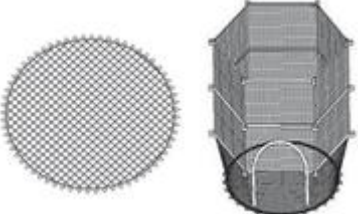
ВАЖНО: Поверхность для батута должна быть ровной. Все ножки батута должны твёрдо стоять на земле. В противном случае возможно искажение и деформация рамы.

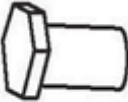
Рекомендуемая безопасная игровая зона: 200 см (2 метра) с каждой стороны батута и 800 см (8 метров) над ним. В игровой зоне не должно быть никаких препятствий, которые могут привести к травме.

ПЕРЕЧЕНЬ ДЕТАЛЕЙ:

<p>А. Дуговая труба – 1 шт.</p> 	<p>Б. Опорная ножка – 6 шт.</p> 	<p>В. Нижняя стойка – 6 шт.</p> 
<p>Г. Верхняя стойка – 5 шт.</p> 	<p>Д. Стойка для баскетбольного кольца – 1 шт.</p> 	<p>Е. Винт – 30 шт.</p> 
<p>Ж. Защитный кожух – 1 шт.</p> 	<p>З. Пружина – 30 шт.</p> 	<p>И. Крестовая отвёртка – 1 шт.</p> 
<p>К. Пластиковая ручка – 1 шт.</p> 	<p>Л. Заглушка – 6 шт.</p> 	<p>М. Заглушка опорной ножки – 6 шт.</p> 
<p>Н. Прыжковый мат и защитная сетка – 1 шт.</p> 	<p>О. Поролоновая накладка – 12 шт.</p> 	<p>П. Болт – 3 шт.</p> 
<p>Р. Гайка – 3 шт.</p> 	<p>С. Шайба – 5 шт.</p> 	<p>Т. Ключ для натяжения пружин и гаечный ключ – 2 шт.</p> 

ИНСТРУКЦИИ ПО СБОРКЕ:

1. Сборка рамы.

- 1.1 Соедините дуговые трубы (А) друг с другом – в результате они должны образовать круг, выступающий в качестве каркаса для прыжкового мата.
- 1.2 При помощи винтов (Е) закрепите на каркасе опорные ножки (Б).

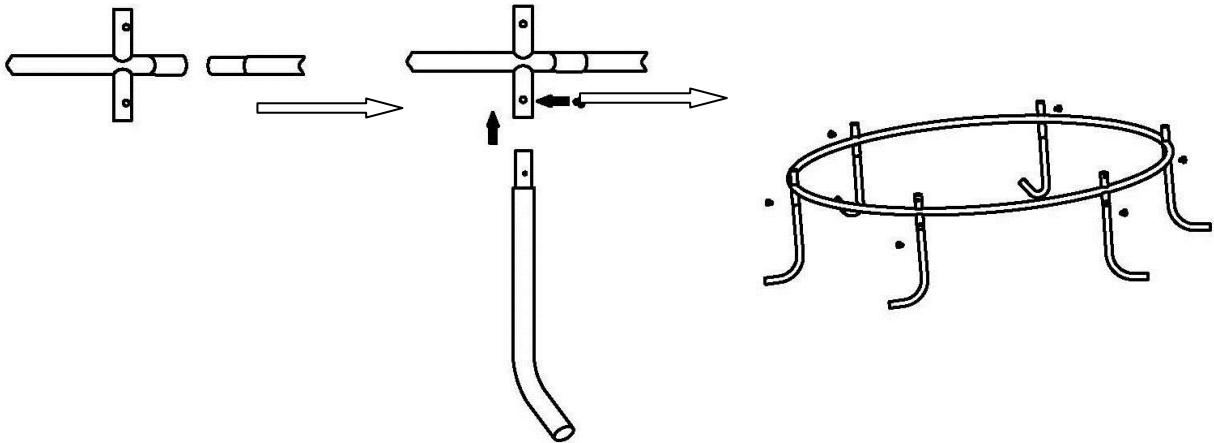

2. Закрепите внутри каркаса прыжковый мат, используя пружины (см. рисунок ниже).

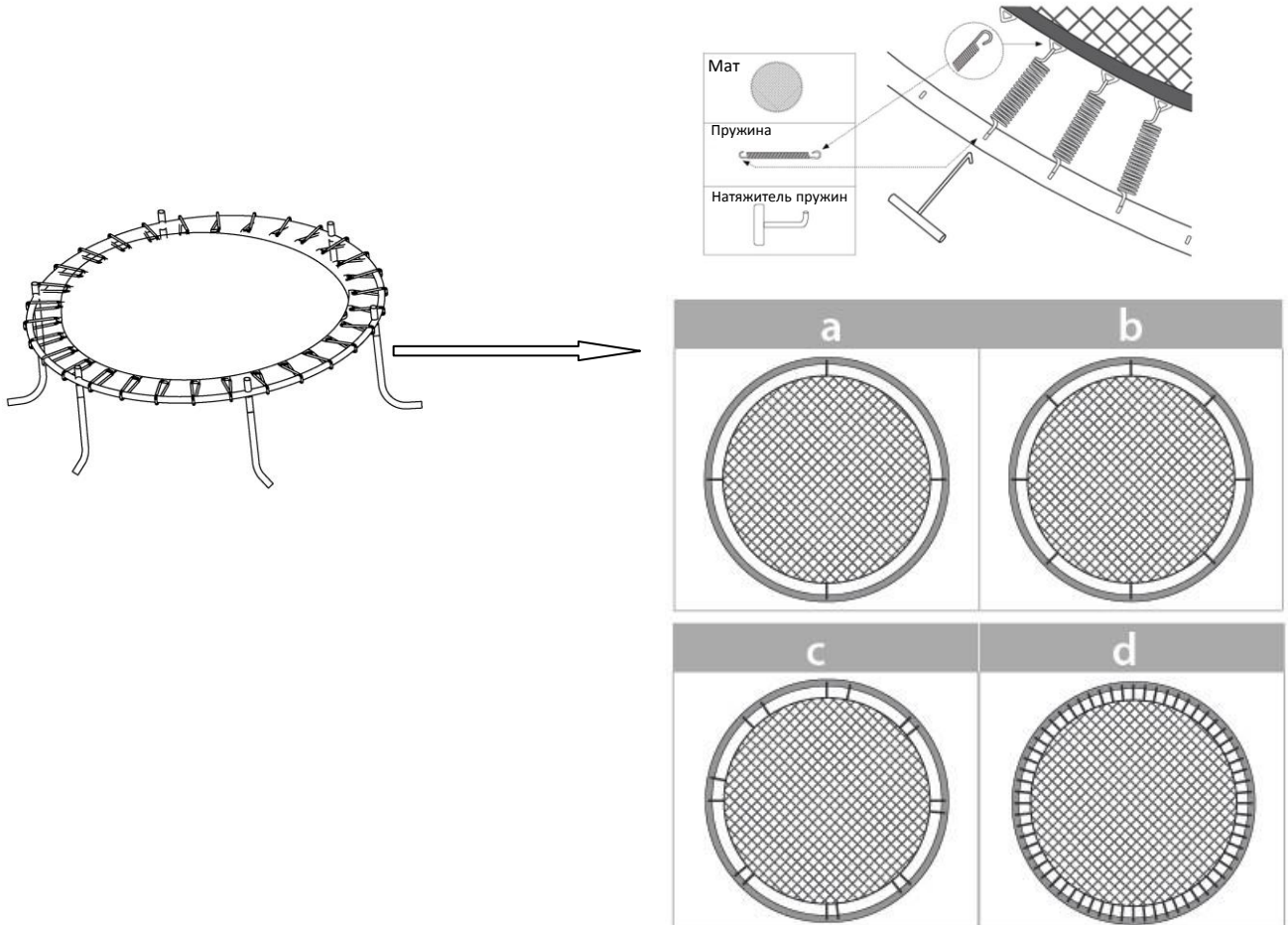

3. Сборка защитного кожуха.

3.1 Разместите поверх каркаса защитный кожух (Ж). Зафиксируйте положение нижней защитной сетки при помощи винтов (Е).

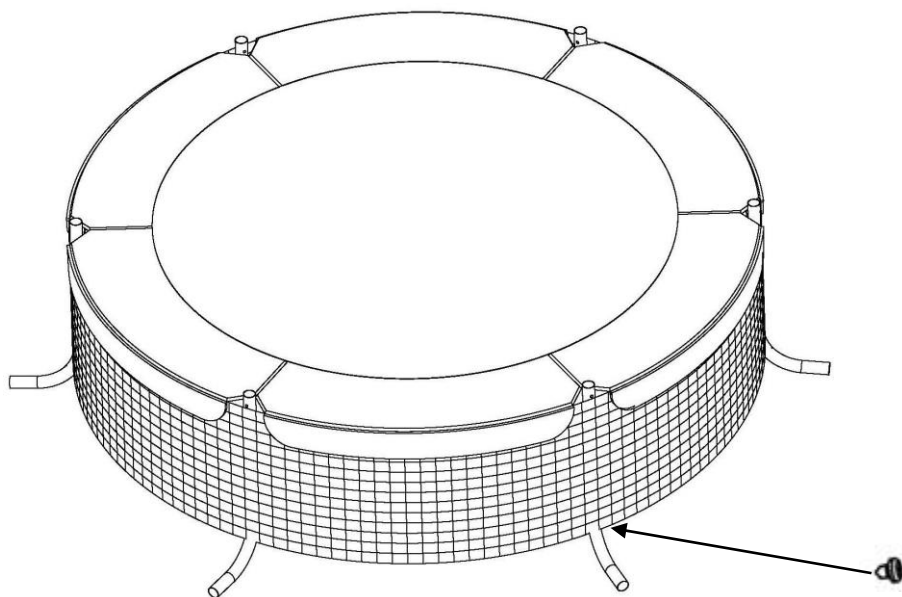

4.3 Установите нижнюю секцию стоек (В) на опорные ножки (Б), а поверх разместите верхние секции (Г). Закрепите положение деталей при помощи винтов (Е).

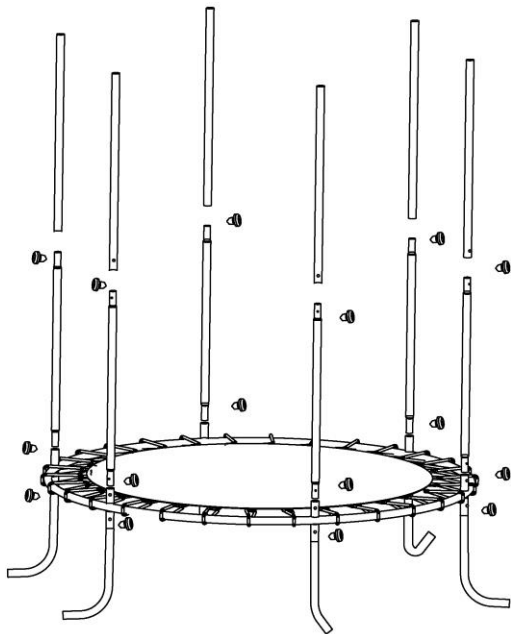

4.4 Наденьте на стойки поролоновые накладки (О), как показано на рисунке ниже.

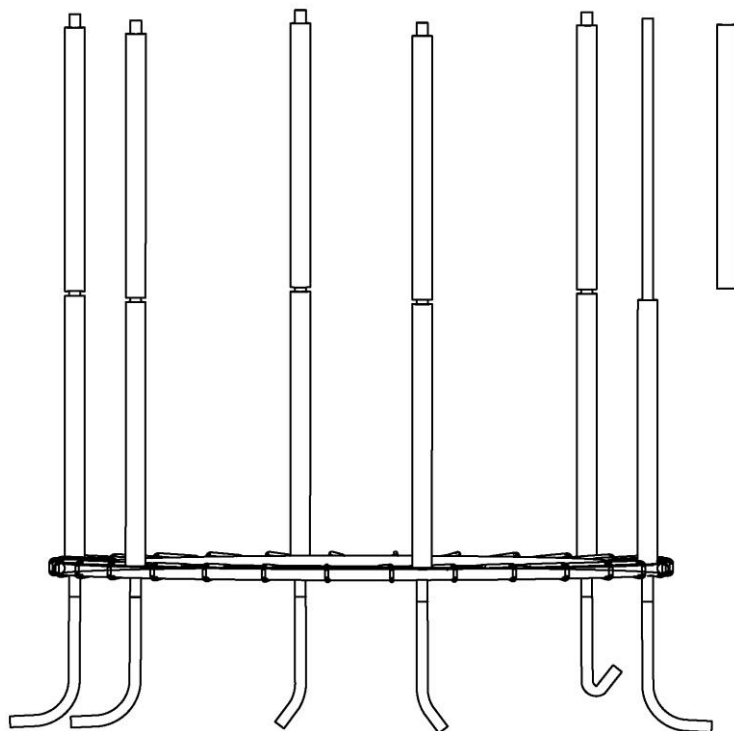

5. Сборка защитной сетки.

5.1 Защитная сетка крепится к стойкам на трёх уровнях (см. рисунок ниже). После того, как сетка будет равномерно распределена по конструкции, установите поверх стоек заглушки (Л).

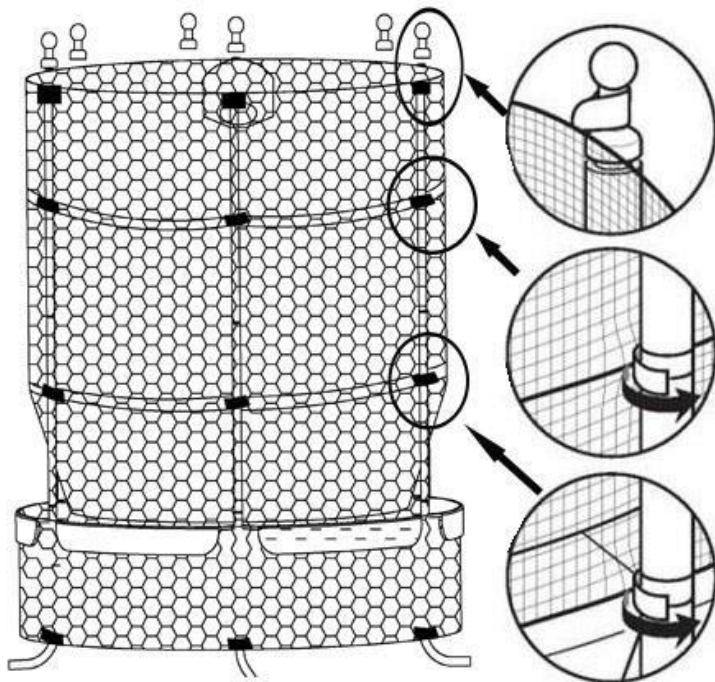

5.2 Установите заглушки (М) на свободный конец опорных ножек (Б).

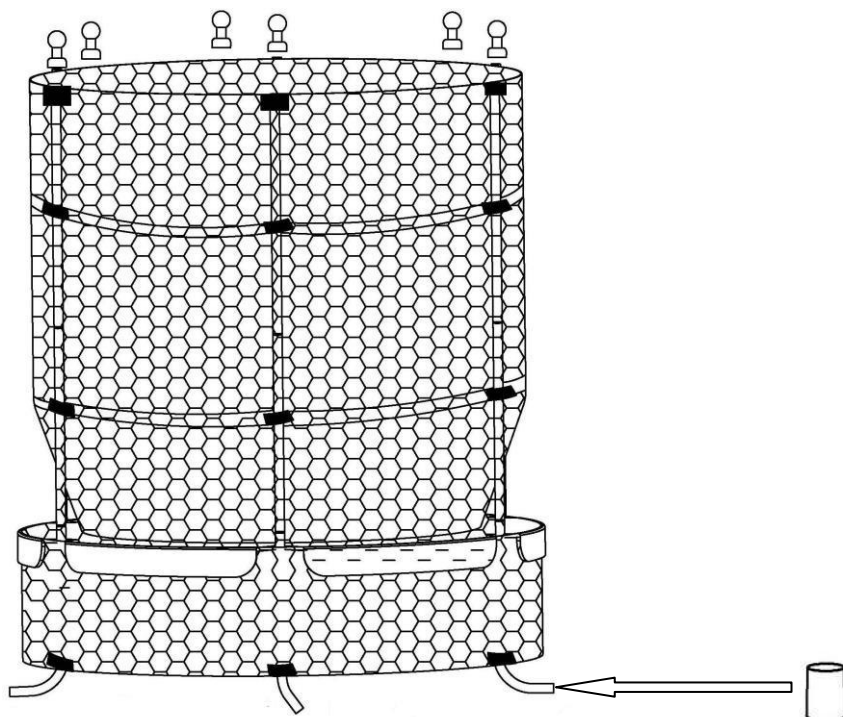



В безопасной зоне не должно быть никаких построек, ландшафта, деревьев и веток, камней, проводов, разбрызгивателей и других подобных препятствий, которые могут помешать безопасной игре. Дети могут серьезно пострадать при беге или столкновении с такими препятствиями.



ВНИМАНИЕ

ИНСТРУКЦИИ ПО ТЕХНИКЕ БЕЗОПАСНОСТИ. ОБЯЗАТЕЛЬНЫ К ПРОЧТЕНИЮ!

- Пожалуйста, изучите руководство перед использованием и сохраните его для дальнейшего использования.
- Убедитесь, что батут собран правильно, в соответствии с инструкциями в руководстве.
- Важно, чтобы место для установки батута было абсолютно ровным. В противном случае возможно искажение и деформация рамы.
- **НЕ ПРЕВЫШАЙТЕ** максимально допустимую нагрузку в 45 кг.
- **СЛЕДИТЕ ЗА ТЕМ**, чтобы на батуте не находилось больше одного человека.
- **ЗАПРЕЩАЕТСЯ** прыгать на батуте в очках или шлеме.
- **НЕ ПРИЗЕМЛЯЙТЕСЬ** на колени и не подпрыгивайте на них, это может привести к травме.
- **НЕ ИСПОЛЬЗУЙТЕ** батут в дождливую или ветреную погоду.
- **ЗАПРЕЩАЕТСЯ** делать кувырки – это может привести к серьёзным травмам.
- Во время использования батута другим людям **ЗАПРЕЩАЕТСЯ** заходить на прыжковый мат, сидеть, стоять или лежать на раме батута.
- **ЗАПРЕЩАЕТСЯ** использовать батут в состоянии алкогольного, наркотического или медикаментозного воздействия, которые могут повлиять на состояние прыгуна.
- **ПРЫГАЙТЕ** на батуте только в носках.
- **ВСЕГДА** снимайте украшения перед использованием батута.
- **ВСЕГДА** прыгайте в центре батута.
- **ВСЕГДА** соблюдайте правила техники безопасности, указанные в инструкции по использованию батута.
- **НИКОГДА** не надевайте обувь при использовании батута.
- Дети **НИКОГДА НЕ ДОЛЖНЫ** использовать батут без присмотра взрослых.
- Перед каждым использованием батута осматривайте конструкцию. При обнаружении изношенных, дефектных или отсутствующих деталей выполните их замену.
- Убедитесь, что под батутом ничего нет, и что он находится на ровной поверхности с минимальным свободным пространством 2,5 м по бокам и на высоте 8 м над батутом.
- Соблюдайте осторожность при сборке батута, нарушение основных правил безопасности может привести к травме.
- Пожалуйста, ознакомьтесь со всеми правилами, рекомендациями и предостережениями, прежде чем приступить к использованию батута.